

LZ-099-9Jf

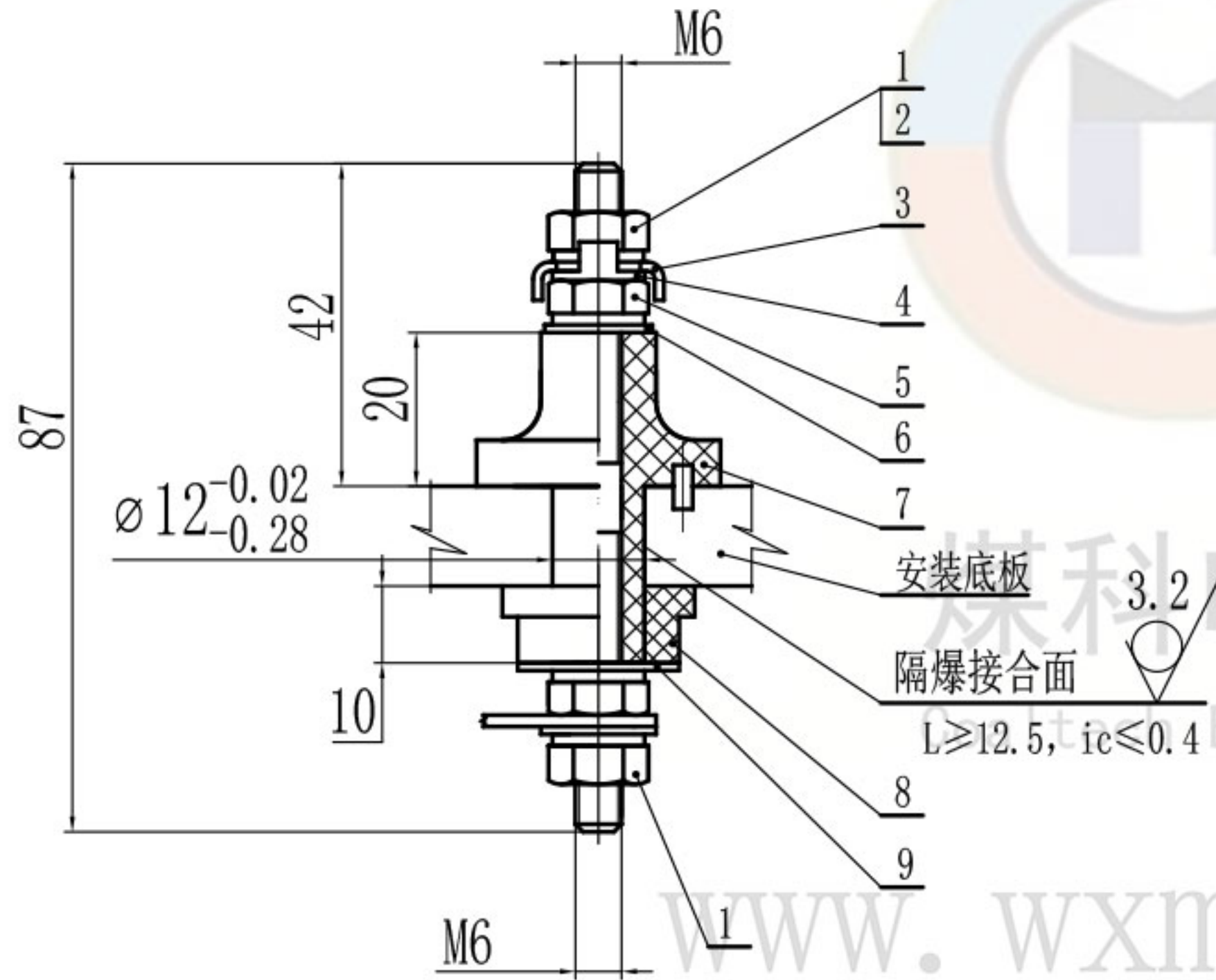

技术要求

1. 本产品应符合GB/T 3836-2021、Q/MK MA0202-2022企业标准进行生产制造。
2. 本产品应通过国家指定的检验单位检验合格,并取得相关合格证书方能生产。
3. 产品各零件应该完好,无缺损,无开裂,表面光滑无毛边。
4. 注意保护隔爆面。

技术参数

1. 电压等级: 660V
2. 导电杆大小: M6

9	GB/T 96.1-2002	大垫圈6	1	140HV				
8	JYD-JF6-660	绝缘衬垫	1	不饱和聚酯玻璃纤维增强模塑料DMC				
7	JXZ-JF6-660	接线柱	1	不饱和聚酯玻璃纤维增强模塑料DMC				
6	GB/T 97.1-2002	平垫圈6	2	140HV				
5	GB/T 6170-2015	六角螺母M6	2	H62				
4	GD-M6-T	铜弓形垫圈6	1	H62				煤科电器通用件
3	GD-M6-G	钢弓形垫圈6	1	Q235A				煤科电器通用件
2	GB/T 93-1987	弹簧垫圈6	4	65Mn				
1	GB/T 6170-2015	六角螺母M6	2	4.8级				
序号	代号	名称	数量	材料	单件重量(g)	总计	备注	
				JF6-660			无锡煤科电器有限公司	
				隔爆型接线端子			总图	
				阶段标记	重量	比例	JF6-660-ZT	
设计	zouxyuan	2023-03-21	标准化			1:1		
校核			工艺					
主管设计			审核	zoufb	2023-03-21			
			批准					
				共 1 张	第 1 张	版本 DW23C21	替代	

零件代号	
借(通)用件登记	
描图	
描校	
旧底图总号	
底图总号	
签字	
日期	

099-9Jf-ZXf

其余 $\sqrt{6.3}$

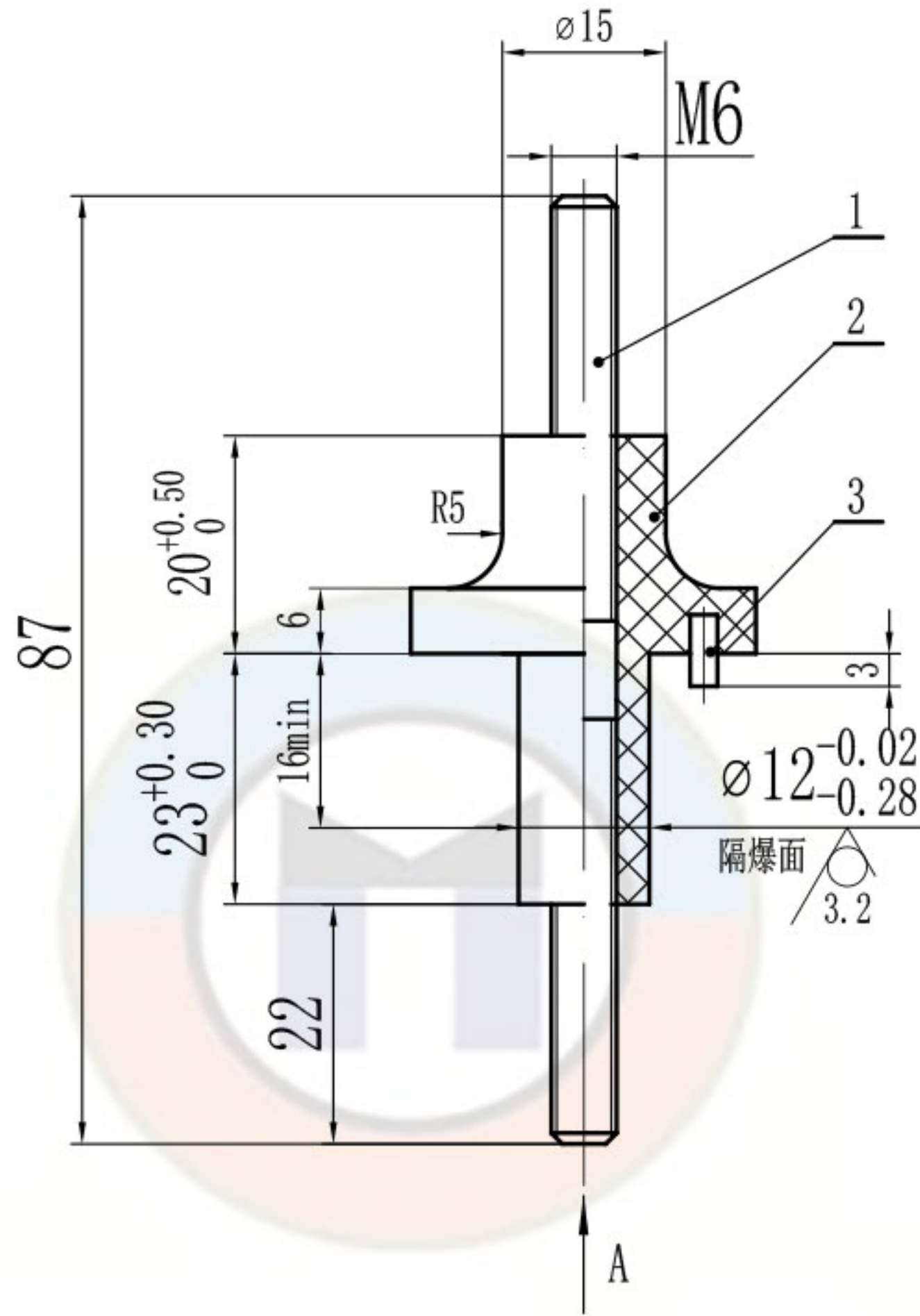

煤科电器
Coaltech Electric

www.wxmkdq.cn

技术要求

1. 未标注公差的尺寸公差等级按GB/T 1804-m。
2. 件1(TG-JF6-660-87)和件2压制成一体。
3. 件3型号为GB/T 119.2-2000的销C2.5x6。

零件代号

借(通)用件登记

旧底图总号

底图总号

签字

日期

						不饱和聚酯玻璃纤维 增强模塑料DMC			无锡煤科电器有限公司		
标记	处数	分区	更改文件号	签名	年月日	阶段标记	重量	比例	接线柱		
设计	zouxyuan	2023-03-21	标准化					1:1			
校核			工艺			JXZ-JF6-660					
主管设计			审核	zoufb	2023-03-21						
			批准			共 1 张 第 1 张	版本 DW23C21	替代			

18-099-9JF-GL

全部 $\frac{6.3}{\nabla}$

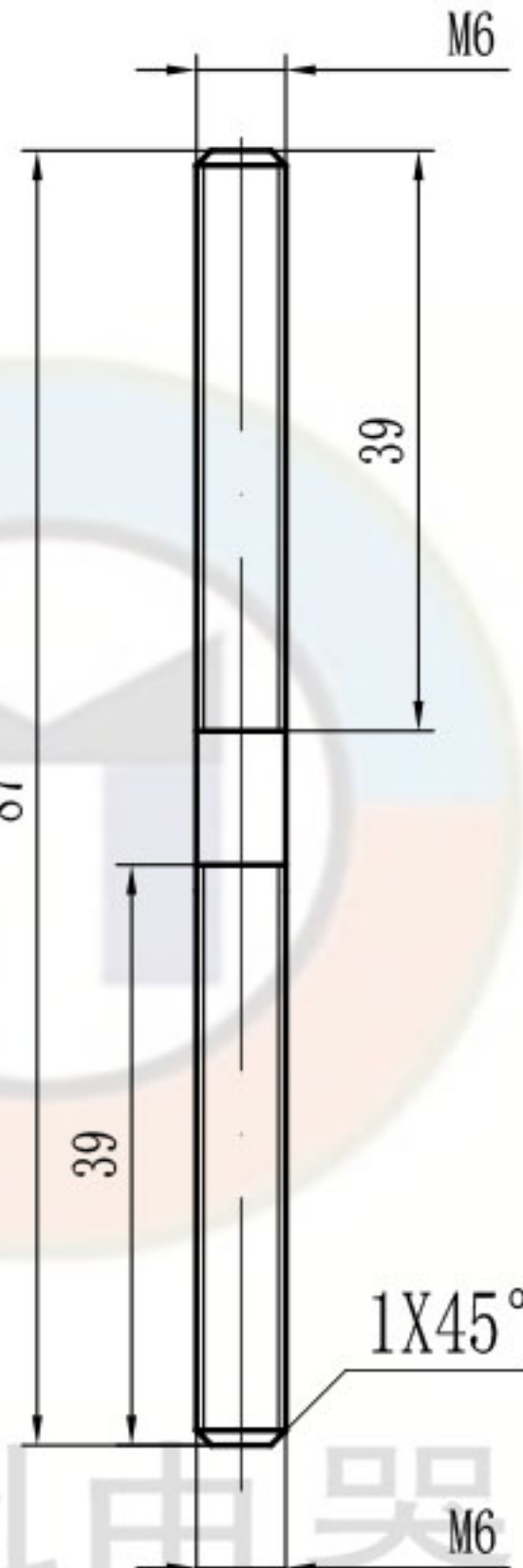

煤科电器
Coaltech Electric

www.wxmkdq.cn

技术要求

1. 未标注公差的尺寸公差等级按GB/T 1804-m。

零件代号

借(通)用件登记

旧底图总号

底图总号

签字

日期

						H62			无锡煤科电器有限公司				
						阶段标记	重量	比例	铜杆				
	设计	zouxyuan	2023-03-21	标准化				1:1					
	校核			工艺					TG-JF6-660-87				
	主管设计			审核	zoufb	2023-03-21				共 1 张 第 1 张		版本 DW23C21	替代
				批准									

099-9Jf-DJf

全部 6.3

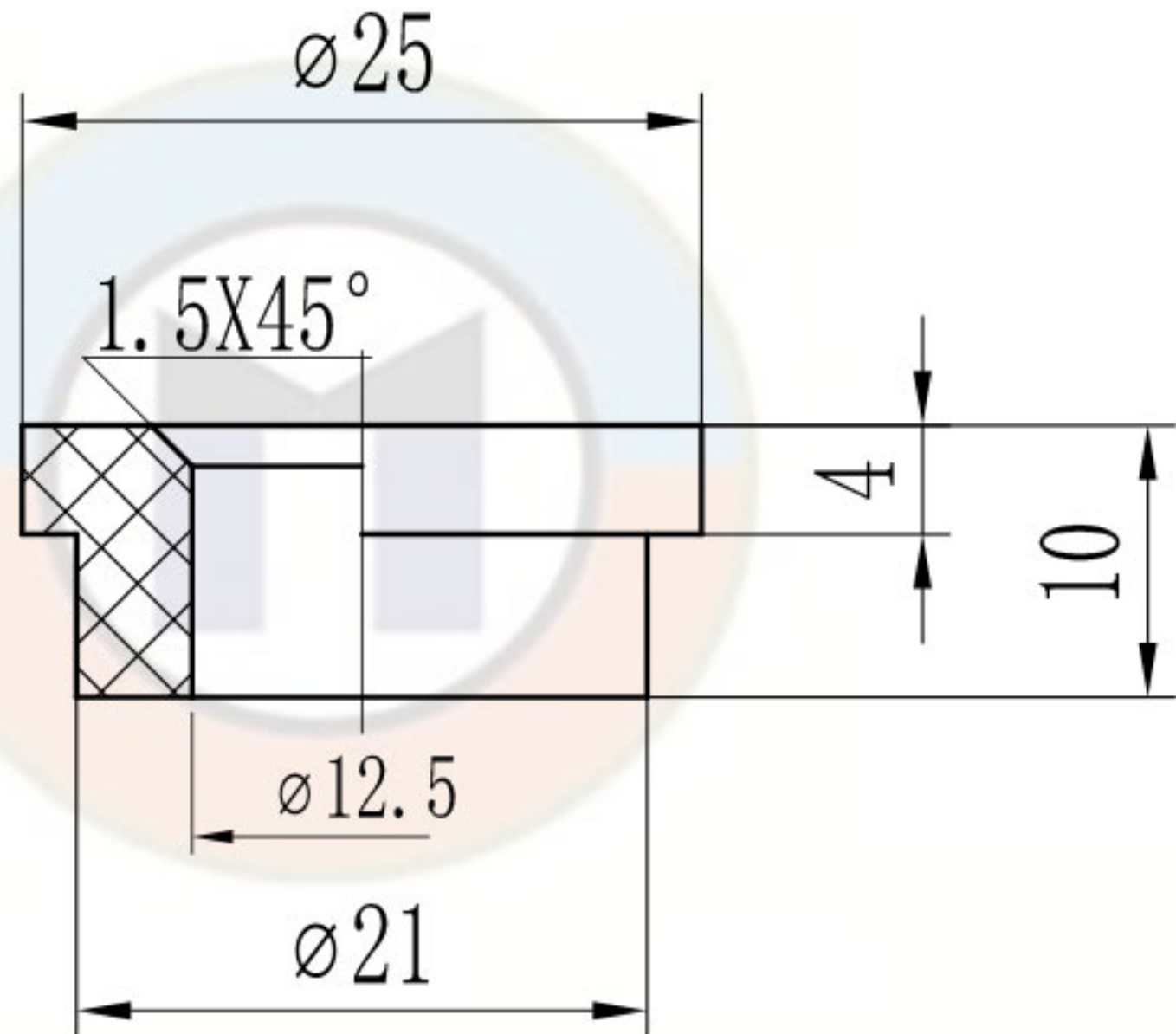

煤科电器
Coaltech Electric

www.wxmkdq.cn

技术要求

1. 未标注公差的尺寸公差等级按GB/T 1804-m。

零件代号
借(通)用件登记

旧底图总号							不饱和聚酯玻璃纤维 增强模塑料DMC			无锡煤科电器有限公司		
底图总号							阶段标记	重量	比例	绝缘衬垫		
签字	设计	zouxyuan	2023-03-21	标准化					2:1			
日期	主管设计			审核	zoufb	2023-03-21				JYD-JF6-660		
				批准			共 1 张 第 1 张		版本 DW23C21	替代		

L-9-(D)

全部 $\frac{12.5}{\nabla}$

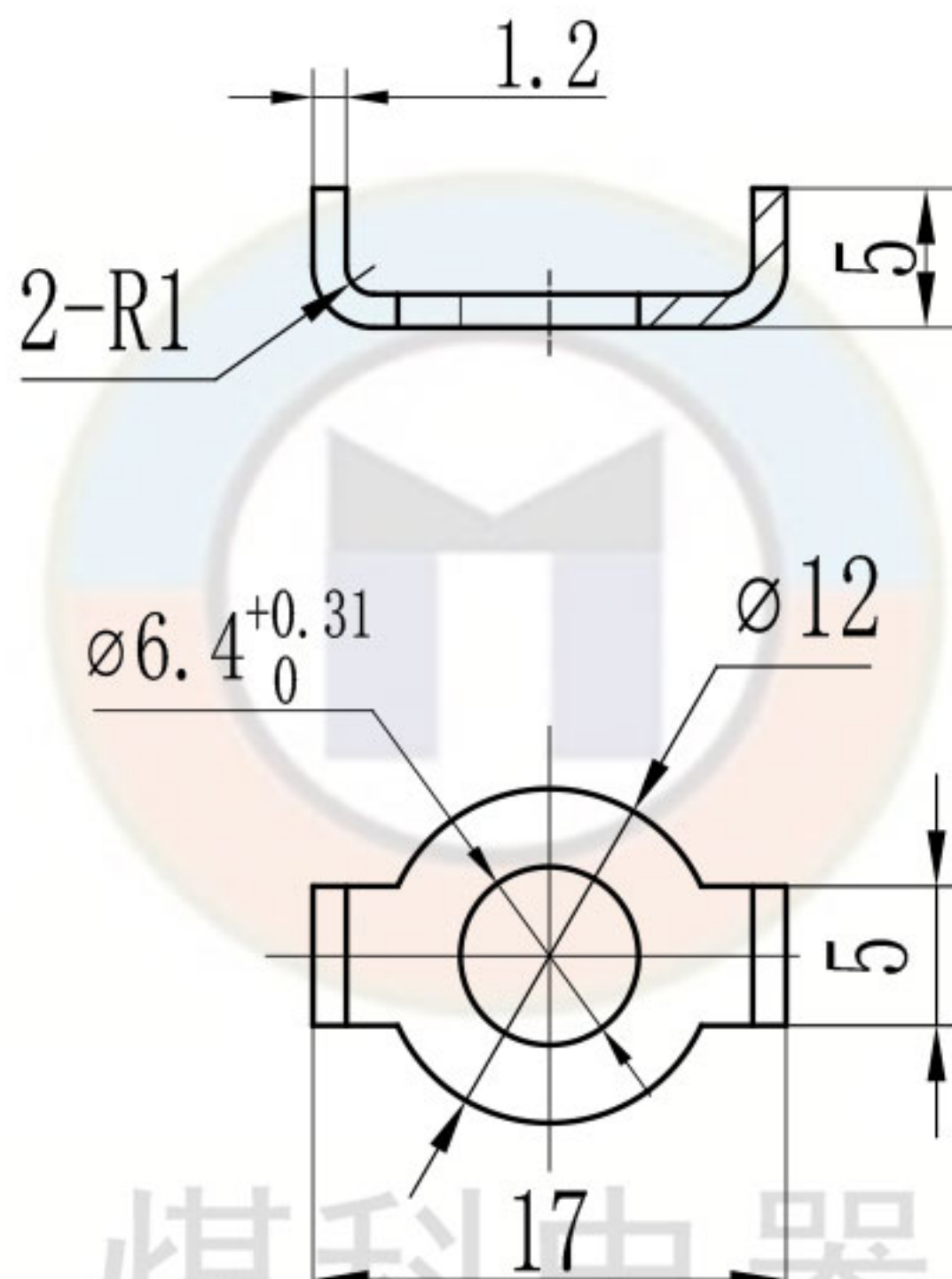

www.wxmkdq.cn

技术要求

1. 去毛刺。

零件代号

借(通)用件登记

旧底图总号

底图总号

签字

日期

						H62			无锡煤科电器有限公司		
						阶段标记	重量	比例	铜弓形垫圈6		
	设计	zouxyuan	2023-03-21	标准化				2:1			
	校核			工艺		GD-6-T			替代		
	主管设计			审核	zoufb						
				批准		共 1 张 第 1 张	版本 DW23C21				

9-9-D9

全部 $\frac{12.5}{\nabla}$

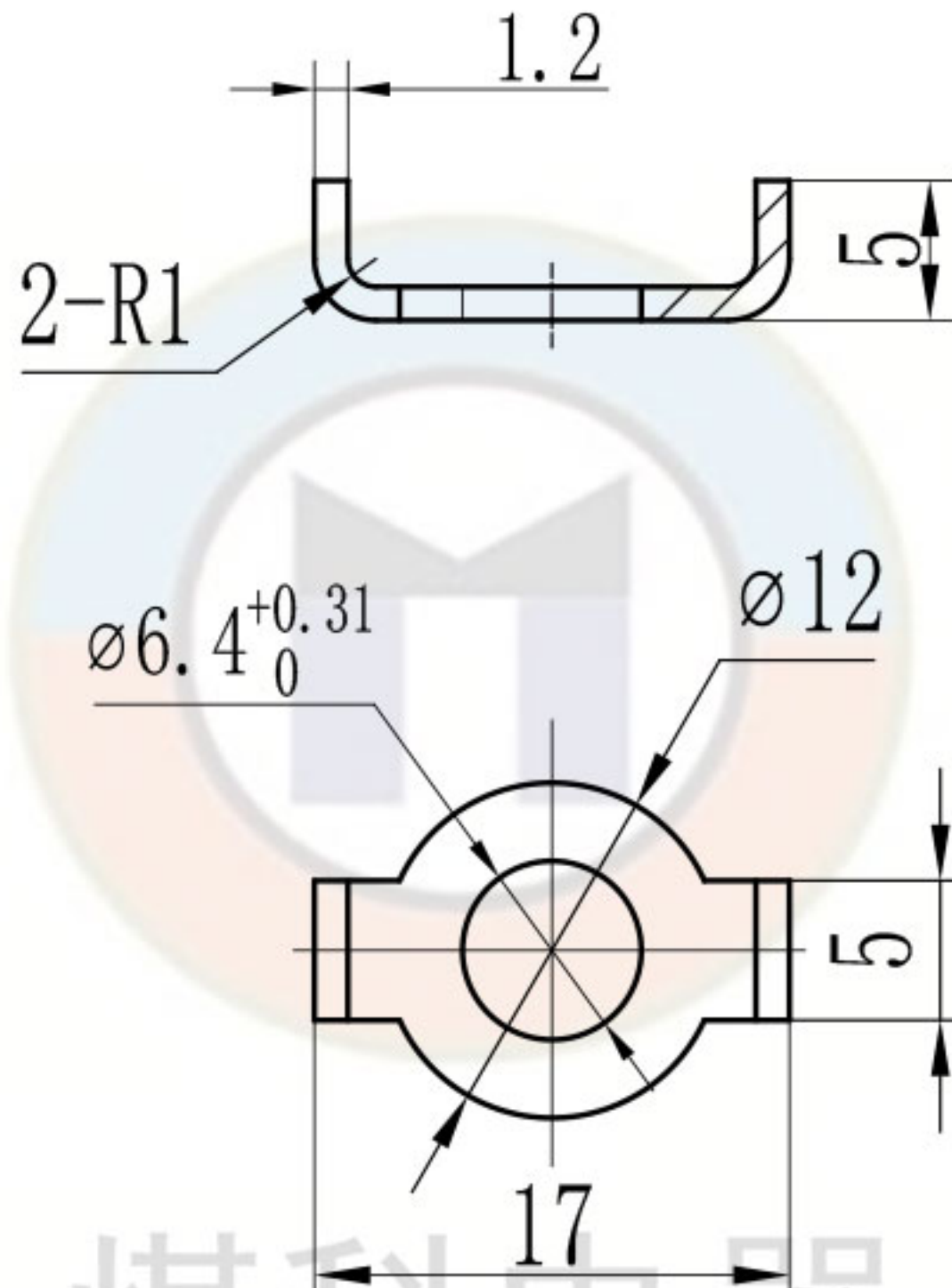

技术要求
1. 去毛刺。
2. 镀锌处理。

零件代号

借(通)用件登记

旧底图总号

底图总号

签字

日期

						Q235A			无锡煤科电器有限公司		
标记	处数	分区	更改文件号	签名	年月日	阶段标记	重量	比例	钢弓形垫圈6		
设计	zouxuan	2023-03-21	标准化					2:1			
校核			工艺						GD-6-G		
主管设计			审核	zoufb	2023-03-21						
			批准			共 1 张 第 1 张	版本 DW23C21	替代			